

No	品名	材質・板厚	数/台	備考
01	回転本体	SECC t1.0、t1.2、他	1	
02	ベース	SUS304-HL t1.0	1	
03	上下パネ受け	SUS304-HL t1.0	1	
04	回転パネ	SECC t1.0、1.6、他	1	
05	上段仕切板回転式	SECC t1.0	2	
06	中段仕切板回転式	SECC t1.0	2	
07	受け皿	SECC t1.0	2	
08	回転ストッパー	SUS304-2B t2.0	2	
09	棚本体	SECC t1.0	2	
10	棚板	SECC t1.0	10	
11	ピコリック名刺差	28×60	2	
12	フック	SUS304	8	
13	アジャスター	三価クロメート	12	
14	棚爪D型	三価クロメート	40	

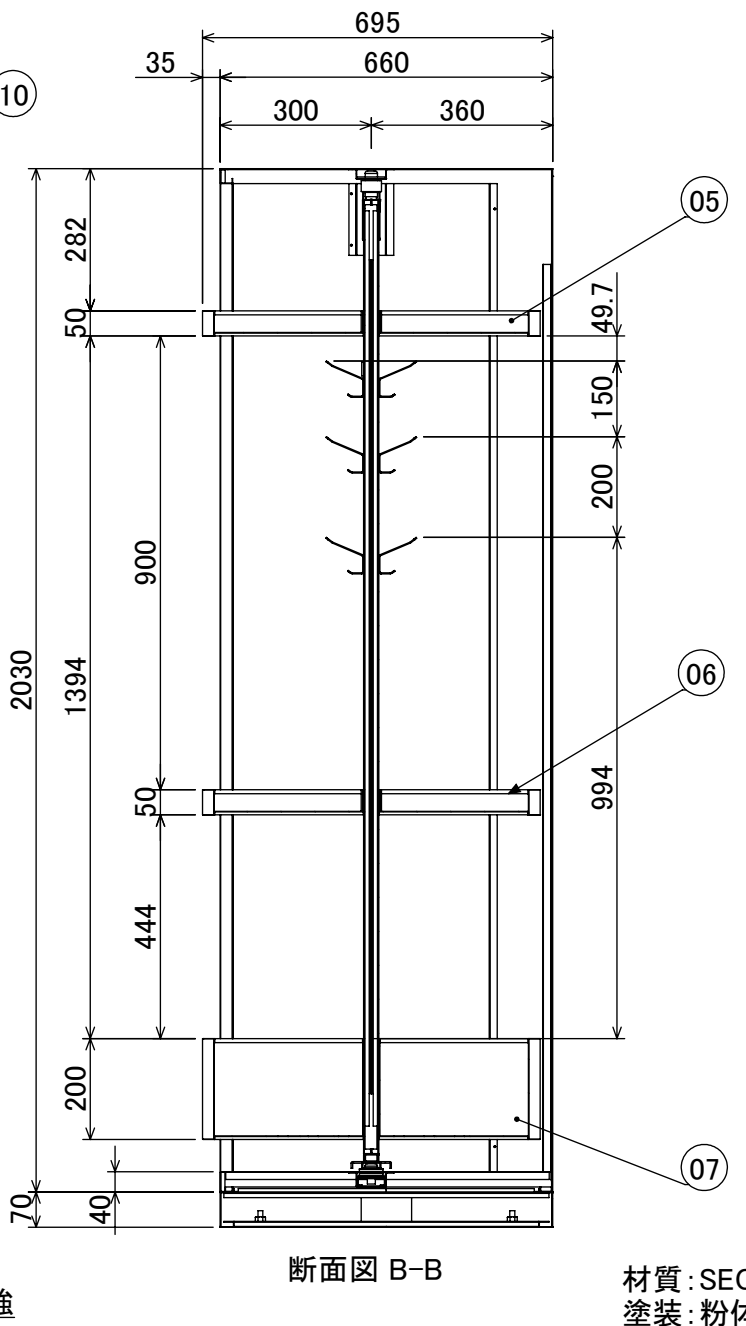
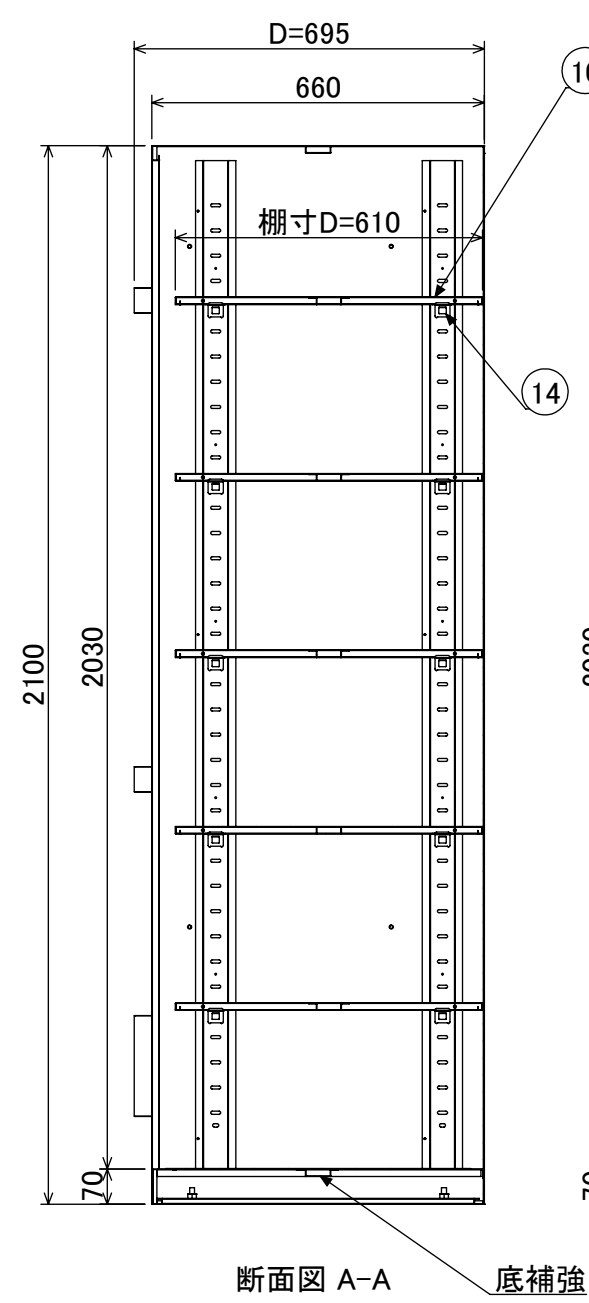
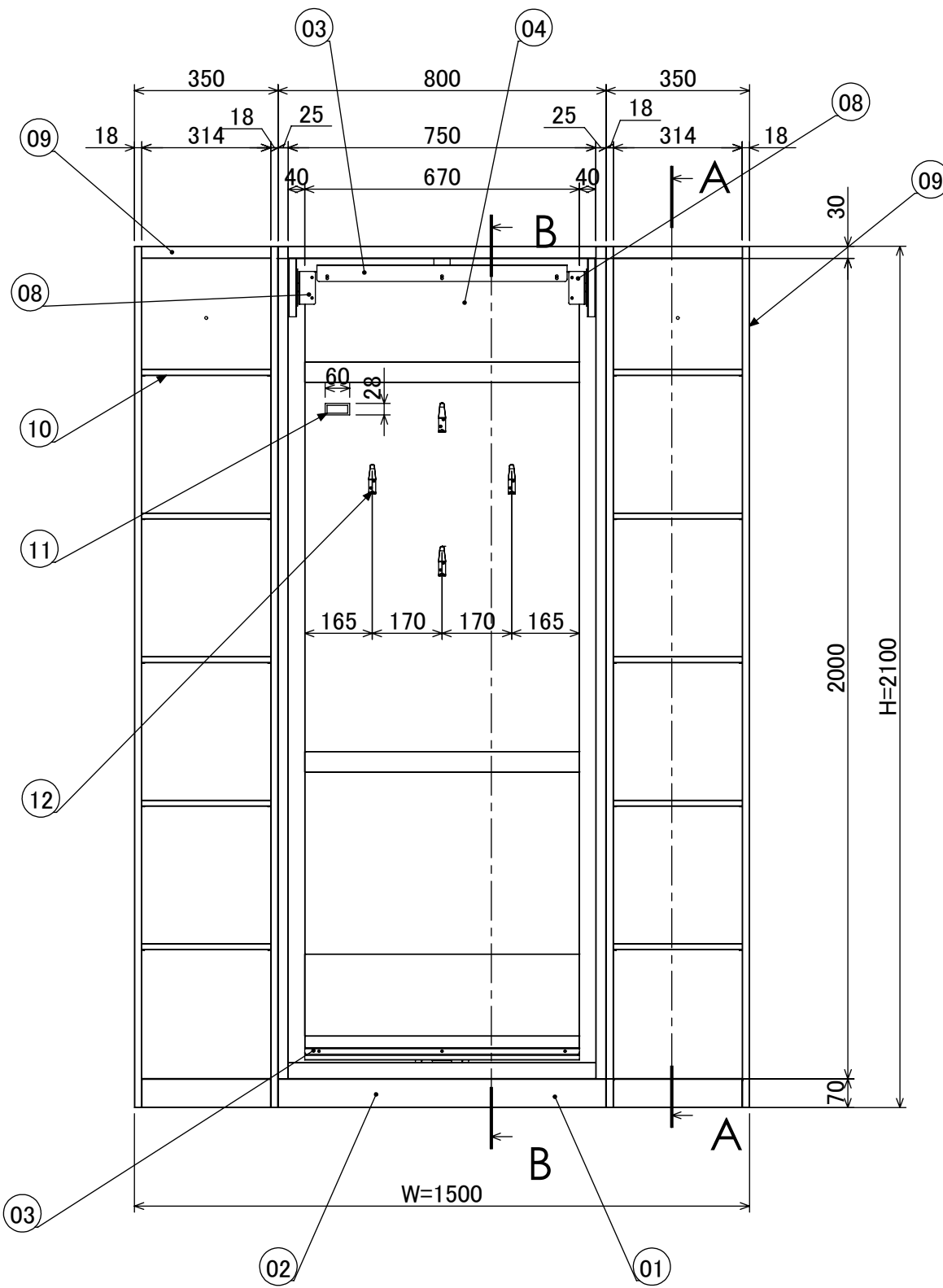

材質: SECC
 塗装: 粉体焼付塗装(塗装色: ライトグレー)

品名	防火衣ロッカー棚付タイプ
図番	NA-19172